



COLLECTIONS

GAROFOLI

FIRMA LE VERE PORTE IN LEGNO MASSICCIO

CERTIFICAZIONI E SVILUPPO SOSTENIBILE

Il Gruppo Garofoli ha sempre mirato alla qualità, promuovendo lo sviluppo sostenibile delle proprie attività e perseguendo una decisa politica ambientale. Una filosofia che ha portato al raggiungimento di importanti traguardi.

- › 2001_ ISO 9001 Sistema di gestione della qualità.
- › 2009_ ISO 14001 Sistema di gestione ambientale. ISO 18001 Sistema di gestione della sicurezza.
- › 2009_ COC/PEFC Program for endorsement of forest certification schemes, lo schema più diffuso e famoso al mondo per la gestione sostenibile delle foreste.
- › 2010_ OHSAS 18001 Sistema di gestione per la sicurezza e salute sui luoghi di lavoro.
- › 2015_ FSC Forest Stewardship Council: Forest For All Forever - www.ic.fsc.org

The **Garofoli Group** has always aimed at quality, promoting the sustainable development of its business activities and pursuing a strong environmental policy. A philosophy which has resulted in the attainment of important goals.

- › **2001_ ISO 9001** Quality management system.
- › **2009_ ISO 14001** Environmental management system. ISO 18001 Safety management system.
- › **2009_ COC/PEFC** Certification program for endorsement of forest certification schemes, the most widespread and renowned scheme in the world for sustainable forest management.
- › **2010_ OHSAS 18001** Certification management system for occupational health and safety.
- › **2015_ FSC Forest Stewardship Council: Forest For All Forever - www.ic.fsc.org**

Le **Groupe Garofoli** a toujours recherché la qualité, promouvant le développement durable de ses activités et poursuivant une politique environnementale claire. Une philosophie qui a permis d'atteindre des objectifs majeurs.

- › **2001_ ISO 9001** Système de management de la qualité.
- › **2009_ ISO 14001** Système de management environnemental. ISO 18001 Système de gestion de la sécurité.
- › **2009_ COC/PEFC** Program for endorsement of forest certification schemes, le système de certification le plus répandu et connu au monde pour la gestion durable des forêts.
- › **2010_ OHSAS 18001** Système de gestion de la santé et de la sécurité au travail.
- › **2015_ FSC Forest Stewardship Council: Forest For All Forever - www.ic.fsc.org**

El **Grupo Garofoli** persigue desde siempre la calidad, promoviendo el desarrollo sostenible de sus actividades y adoptando una específica política ecológica. Esta filosofía lo ha llevado a alcanzar importantes objetivos.

- › **2001_ ISO 9001** Sistema de gestión de la calidad.
- › **2009_ ISO 14001** Sistema de gestión medioambiental. ISO 18001 Sistema de gestión seguridad.
- › **2009_ COC/PEFC** Program for endorsement of forest certification schemes. El esquema más difuso y famoso en todo el mundo por lo que concierne la gestión forestal sostenible.
- › **2010_ OHSAS 18001** sistema de gestión para la seguridad y salud laboral.
- › **2015_ FSC Forest Stewardship Council: Forest For All Forever - www.ic.fsc.org**

Die **Gruppe Garofoli** setzt seit jeher auf Qualität, und in diesem Sinn auf eine nachhaltige, umweltverträgliche Firmenpolitik. Eine Unternehmensphilosophie; die sich unter allen Aspekten als zielführend und gewinnbringend erwiesen hat.

- › **2001_ ISO 9001** Qualitätsmanagementsystem.
- › **2009_ ISO 14001** Umweltmanagementsystem. ISO 18001 Sicherheitsmanagementsystem.
- › **2009_ COC/PEFC** Program for endorsement of forest certification schemes. Das bekannteste und weltweit am meisten genutzte Konzept zur nachhaltigen Bewirtschaftung und Nutzung der Wälder.
- › **2010_ OHSAS 18001** Arbeitsschutzmanagement system.
- › **2015_ FSC Forest Stewardship Council: Forest For All Forever - www.ic.fsc.org**

Группа **Garofoli** всегда заботилась о качестве, способствовала экологически рациональному развитию своего бизнеса, придерживаясь твердой стратегии, связанной с защитой окружающей среды. Такой подход позволил группе добиться важных результатов.

- › **2001_ ISO 9001** Система менеджмента качества.
- › **2009_ ISO 14001** Система экологического менеджмента. ISO 18001 Система управления безопасностью полетов.
- › **2009_ COC/PEFC** Program for endorsement of forest certification schemes. Самая широко распространенная и известная программа в мире по экологически рациональному управлению лесными богатствами.
- › **2010_ OHSAS 18001** Система менеджмента техники безопасности и охраны здоровья на рабочем месте.
- › **2015_ FSC Forest Stewardship Council: Forest For All Forever - www.ic.fsc.org**



MADE IN ITALY DAL 1968

Il Gruppo Garofoli si colloca tra i leader mondiali nella progettazione, costruzione e commercializzazione di porte per interni, con particolare specializzazione per le porte in legno massiccio. Il Gruppo, guidato dal fondatore Fernando Garofoli, si posiziona nel segmento più alto del mercato di riferimento. Oggi i suoi prodotti sono diventati concreti simboli d'eccellenza del Made in Italy nel mondo. Dalle porte classiche in legno massello ai prodotti di design in alluminio, la Garofoli S.p.A. è in grado di rispondere alle richieste di un mercato sempre più evoluto, seguendo i criteri consoni all'interior design di ultima generazione.

The **Garofoli Group** is one of the world leaders in the design, construction and sale of interior doors and is particularly specialised in solid wood doors. The Group, led by founder Fernando Garofoli, is positioned at the highest end of the reference market. Today, its products are concrete symbols of the excellence of "Made in Italy" in the world today. From classic doors in solid wood to designer products in aluminium, Garofoli S.p.A. can meet the demands of an increasingly sophisticated market, using criteria in line with the latest in interior design.

Le **Groupe Garofoli** se place parmi les leaders mondiaux pour la conception, la réalisation et la commercialisation de portes d'intérieur, se spécialisant dans les portes en bois massif. Sous la houlette de son fondateur, Fernando Garofoli, le Groupe se positionne dans le haut de gamme du marché de référence. Aujourd'hui, ses produits sont des symboles d'excellence concrets du "Made in Italy" dans le monde. Des portes classiques en bois massif aux produits design en aluminium, Garofoli S.p.A. est en mesure de répondre aux exigences d'un marché en évolution constante, en suivant les dernières tendances en matière de design d'intérieur.

El **Grupo Garofoli** se encuentra entre los líderes mundiales en materia de diseño, fabricación y comercialización de puertas para interiores, especialmente de madera maciza. Bajo la dirección de su fundador Fernando Garofoli, el grupo se propone al segmento más alto del mercado de referencia. Sus productos han llegado a ser actualmente un símbolo de excelencia del "Made in Italy" a nivel mundial. Con su producción, que abarca desde las puertas clásicas de madera maciza hasta los productos de diseño contemporáneo en aluminio, Garofoli S.p.A. responde plenamente a las demandas de un mercado cada vez más avanzado siguiendo las pautas del interiorismo de última generación.

Die **Gruppe Garofoli** zählt zu den weltweit führenden Namen bei der Planung, der Herstellung und dem Vertrieb von Innentüren, und hat sich im Besonderen auf Massivholztüren spezialisiert. Unter der bewährten Führung des Gründers Fernando Garofoli werden hochwertige Produkte für die gehobene Marktkategorie angeboten. Türen von Garofoli repräsentieren heute auf der ganzen Welt mit Erfolg italienisches Design und italienische Qualität. Von klassischen Massivholztüren bis hin zu Designobjekten aus Aluminium - bei Garofoli findet der anspruchsvolle Kunde immer genau das, was er sucht und braucht. Denn Garofoli trägt den ständig wachsenden Ansprüchen des Marktes Rechnung, und orientiert sich dabei bewusst an den Kriterien des modernen Interior Design.

Группа **Garofoli** является одним из мировых лидеров в разработке, производстве и сбыте межкомнатных дверей и специализируется в изготовлении дверей из массивного дерева. Под руководством его основателя, Фернандо Гарофоли, Группа находится в самом высшем сегменте рынка дверей. Сегодня ее продукция превратилась в конкретное воплощение преимуществ итальянского стиля "Made in Italy" во всем мире. Предлагая классические двери из массивного дерева рядом с дизайнерскими дверями из стали с щеточной обработкой и алюминия, компания Garofoli S.p.A. может удовлетворять требования все более взыскательного рынка, придерживаясь критериев самого современного дизайна интерьеров.



collezione/collection/collection/colección/kollektion/Коллекция

PANGEA

stile/style/style/estilo/stil/стиль

MODERNO
MODERN
MODERNE
MODERNO
MODERNE
СОВРЕМЕННЫЙ



1
Modello SCIVIA LT2003, rovere sbiancato con telaio tot. Boiserie rovere sbiancato. Parquet rovere sbiancato.
Model SCIVIA LT2003, bleached oak with madras glass and tot frame. Bleached oak panelling. Bleached oak parquet.
Modèle SCIVIA LT2003, chêne blanchi avec cadre tot. Boiserie en chêne blanchi. Parquet en chêne blanchi.
Modelo SCIVIA LT2003, roble blanqueado con bastidor tot. Boiserie de roble blanqueado. Parquet roble blanqueado.
Modell SCIVIA LT2003, gebleichte eiche mit ges. Rahmen. Tafelung gebleichte eiche. Parkett gebleichte eiche.
Модель SCIVIA LT2003, выбеленный дуб, рама «tot». Обшивка из выбеленного дуба. Паркет из выбеленного дуба.



1 - 2 - 3
Modello SCIVIA LT2003 e Modello VEIA 3V, con vetro madras. Entrambe in rovere sbiancato con telaio tot. Boiserie rovere sbiancato. Parquet rovere sbiancato.

Model SCIVIA LT2003 and Model VEIA 3V, with madras glass. Both in bleached oak with tot. frame. Bleached oak Boiserie panel. Parquet in bleached oak.

Modèle SCIVIA LT2003 et Modèle VEIA 3V, avec verre madras. En chêne blanchi avec cadre tot. Boiserie chêne blanchi. Parquet chêne blanchi.

Modelo SCIVIA LT2003 y Modelo VEIA 3V, con vidrio madrás. Ambos en roble blanqueado con marco Tot. Boiserie roble blanqueado. Parquet roble blanqueado.

Modell SCIVIA LT2003 und Modell VEIA 3V, mit Madras-Glas. Beide in Eiche Gekalkt mit Rahmen Tot. Täfelung in Eiche Gekalkt. Parkett in Eiche Gekalkt.

Модель SCIVIA LT2003 и модель VEIA 3V со стеклом madras. Обе из отбеленного дуба с дверной коробкой tot. Стеновые панели - отбеленный дуб. Паркет - отбеленный дуб.



2



5



3



4

4
Modello SIA 1V2001, finitura rovere sbiancato, con vetro tipo B, base madras e decoro Lain inciso trasparente.

Model SIA 1V2001, bleached oak finish, with type B glass, madras base and Lain transparent engraved decoration.

Modèle SIA 1V2001, finition chêne blanchi, avec verre type B, base madras et décoration Lain gravée transparente.

Modelo SIA 1V2001 acabado roble blanqueado, con vidrio tipo B con base madrás y decoración Lain grabada transparente.

Modell SIA 1V2001, Finish Eiche Gekalkt, mit Glas Typ B, Madras-Glas mit Dekor Lain, transparent.

Модель SIA 1V2001, отделка - отбеленный дуб, стекло типа B с фоном madras и прозрачным граненым декором Lain.

5
Modello SCIVIA LT2003, rovere sbiancato con telaio tot. Boiserie rovere sbiancato. Parquet rovere sbiancato.

Model SCIVIA LT2003, bleached oak with madras glass and tot frame. Bleached oak panelling. Bleached oak parquet.

Modèle SCIVIA LT2003, chêne blanchi avec cadre tot. Boiserie en chêne blanchi. Parquet en chêne blanchi.

Modelo SCIVIA LT2003, roble blanqueado con bastidor tot. Boiserie de roble blanqueado. Parquet roble blanqueado.

Modell SCIVIA LT2003, gebleichte eiche mit ges. Rahmen. Täfelung gebleichte eiche. Parkett gebleichte eiche.

Модель SCIVIA LT2003, выбеленный дуб, рама «tot». Обшивка из выбеленного дуба. Паркет из выбеленного дуба.



1 - 2 - 3

Modello SCIVIA LT 2003, porta a battente con telaio tot, rovere laccato bianco a poro aperto.
 Model SCIVIA LT 2003, hinged door with tot frame, open pore white lacquer finish.
 Modèle SCIVIA LT 2003, porte a battant avec cadre tot, chene laque blanc a pore ouvert.
 Modelo SCIVIA LT2003, puerta batiente con marco tot, roble lacado blanco de poro abierto.
 Modell SCIVIA LT2003, drehflügeltür mit rahmen tot, eiche lackiert weiss offenporig.
 Модель SCIVIA LT2003, распашная дверь с дверной коробкой тот, дуб белый лакированный с открытыми порами.

4 - 5 - 6

Modello SCIVIA LT2003, rovere sbiancato con telaio standard.
 Model SCIVIA LT2003, bleached oak with madras glass and standard frame.
 Modèle SCIVIA LT2003, chene blanchi avec cadre standard.
 Modelo SCIVIA LT2003, roble blanqueado con bastidor estándar.
 Modell SCIVIA LT2003, gebleichte eiche mit standardrahmen.
 Модель SCIVIA LT2003, выбеленный дуб с рамой стандарт.

PANGEA

COLORI LEGNI | WOOD TONES | COLORIS BOIS | COLORES MADERA | HOLZFARBEN | ЦВЕТА ДЕРЕВА

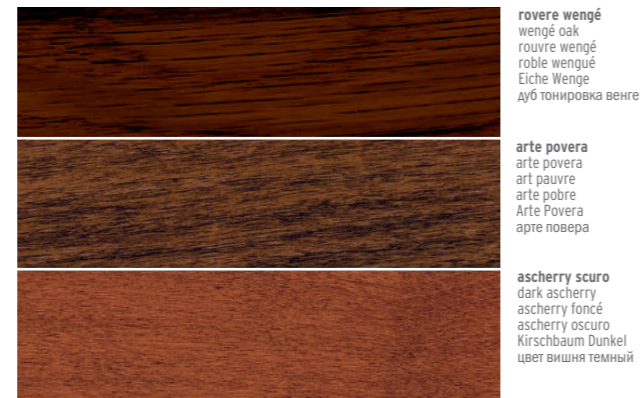
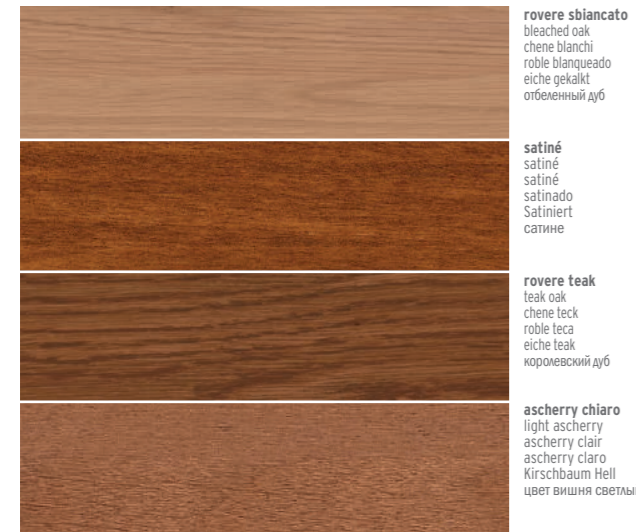

COLORI LACCATI | LACQUER COLOURS | COLORIS LAQUÉS | COLORES LACADOS | LACKIERTE FARBEN | ЦВЕТА ЛАКИРОВКИ

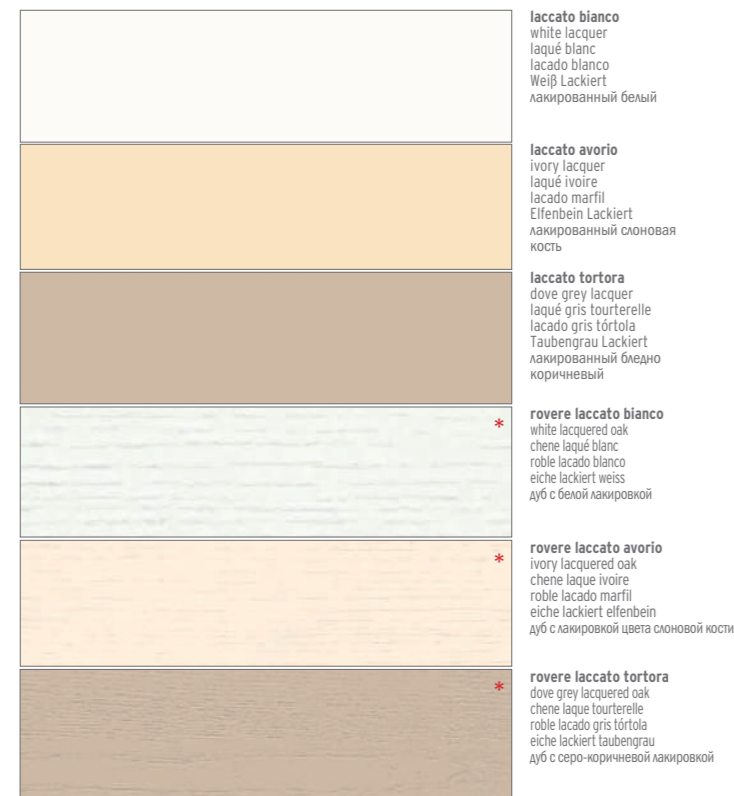

COLORI CON ASTERISCO SONO DISPONIBILI SOLO PER I MODELLI DI PORTA CON ASTERISCO* 5F2003, 1F2007, LT2003, 1V2001, 1TV, 1V2001, 1TV. | THE COLOURS MARKED BY AN ASTERISK (*) ARE ONLY AVAILABLE FOR THE DOOR MODELS MARKED WITH AN ASTERISK (*) 5F2003, 1F2007, LT2003, 1V2001, 1TV, 1V2001, 1TV. | LES COLORIS AVEC L'ASTÉRISQUE NE SONT DISPONIBLES QUE POUR LES MODÈLES DE PORTE AVEC ASTÉRISQUE* 5F2003, 1F2007, LT2003, 1V2001, 1TV, 1V2001, 1TV. | LOS COLORES SEÑALADOS CON ASTERISCO SÓLO PUEDEN ELEGIRSE PARA LOS MODELOS QUE TAMBIÉN PRESENTAN EL ASTERISCO* 5F2003, 1F2007, LT2003, 1V2001, 1TV, 1V2001, 1TV. | DIE MIT * MARKIERTEN FARBEN SIND NUR FÜR DIE EBENFALLS MIT * BEZEICHNETEN TÜRMODELLE 5F2003, 1F2007, LT2003, 1V2001, 1TV, 1V2001, 1TV. LIEFERBAR. | ОТМЕЧЕННЫЕ ЗВЕЗДОЧКОЙ ЦВЕТА ПОСТАВЛЯЮТСЯ ТОЛЬКО ДЛЯ МОДЕЛЕЙ ДВЕРЕЙ, ОТМЕЧЕННЫХ ЗВЕЗДОЧКОЙ* 5F2003, 1F2007, LT2003, 1V2001, 1TV, 1V2001, 1TV.

PANGEA

MODELLI DISPONIBILI | AVAILABLE MODELS | MODÈLES DISPONIBLES | MODELOS DISPONIBLES | VERFÜGBARE MODELLE | ИМЕЮЩИЕСЯ МОДЕЛИ



DIMENSIONI

DIMENSIONS | DIMENSIONS | DIMENSIONES | MASSE | РАЗМЕРЫ

Anta pannellata - paneled door - porte à panneaux - puerta con panel - Türblatt mit Paneelverkleidung - панельная створка

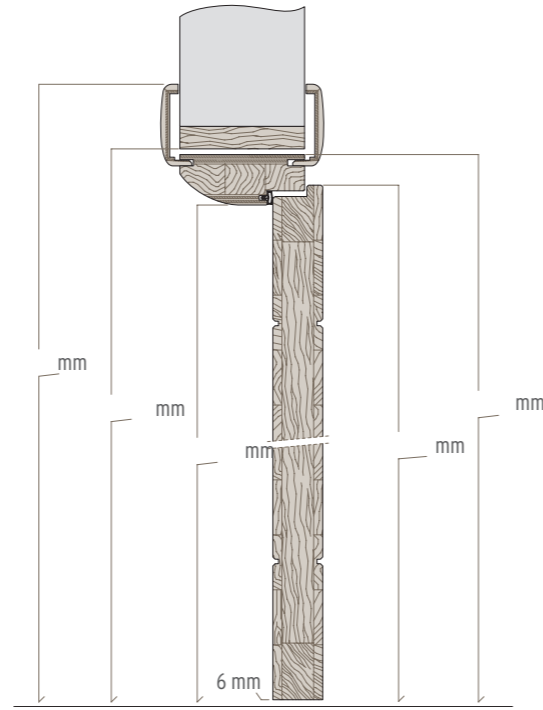
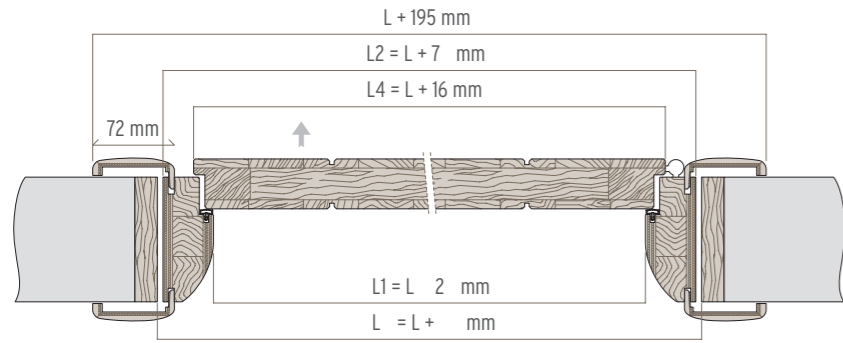

TELAI

FRAMES | CHASSIS | MARCOS | RAHMEN | ДВЕРНЫЕ КОРОБКИ

standard
pfs: 70 > 175 mm (TELAIO INTERO)

pfs: 70 > 125 mm (PREZZO BASE)
pfs: 130 > 175 mm (PREZZO BASE + MAGGIORAZIONE)

optional con imbotte lato esterno
CONSIGLIATO

pfs: 180 > 500 mm (PREZZO BASE + MAGGIORAZIONE)

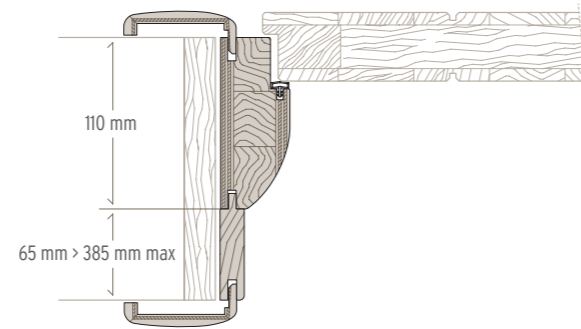
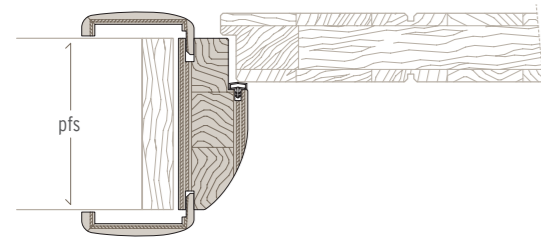

optional con imbotte lato interno

pfs: 180 > 500 mm (PREZZO BASE + MAGGIORAZIONE)

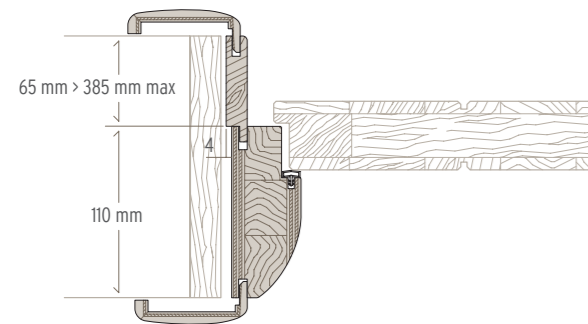

BATTISCOPIA

SKIRTING BOARD | PLINTHE | ZOCALO | SOCKELLEISTEN | ПЛИНТУС

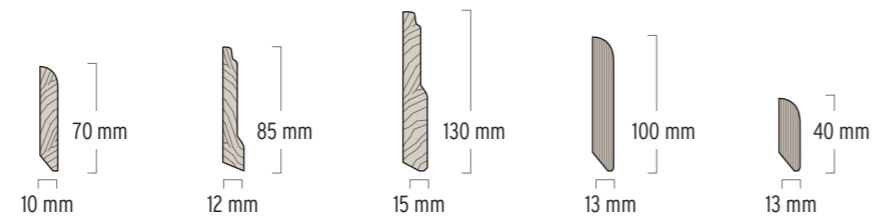

DIMENSIONI

DIMENSIONS | DIMENSIONS | DIMENSIONES | MASSE | РАЗМЕРЫ

Anta con vetro - door with glass - porte vitrée - puerta con vidrio - Türblatt mit Glas - стеклянная створка

